

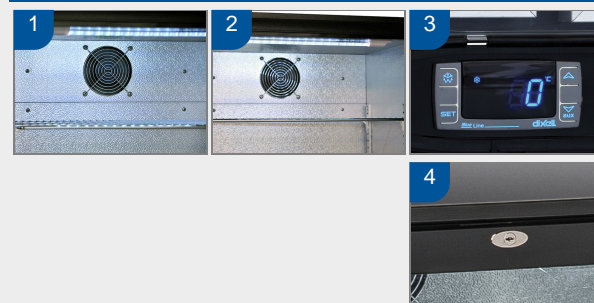

DETTAGLI



1. Ventilatore interno di assistenza
2. Luce interna a LED
3. Termostato Digitale
4. Serratura di serie

CARATTERISTICHE GENERALI

Retro banco refrigerato a N.2 Porte battenti (Altezza 900mm)	•
Unità con interno in alluminio e acciaio verniciato nero esterno	•
Unità con finitura lucida ed altezza totale a 900mm	•
Refrigerazione Roll-Bond con ventilatore di assistenza	•
Sbrinamento automatico a fermata compressore	•
Schiumatura in Ciclopentano (40mm di spessore per lato)	•
Termostato digitale	•
Porta autochiudente	•
Guarnizione Estraibile	•
Ripiani regolabili: 4 Pcs	•
Vetro rinforzato temperato di sicurezza	•
Serratura di serie	•
Luce interna orizzontale LED	•
N.4 Piedini regolabili	•
Classe energetica: D	•

DIMENSIONI

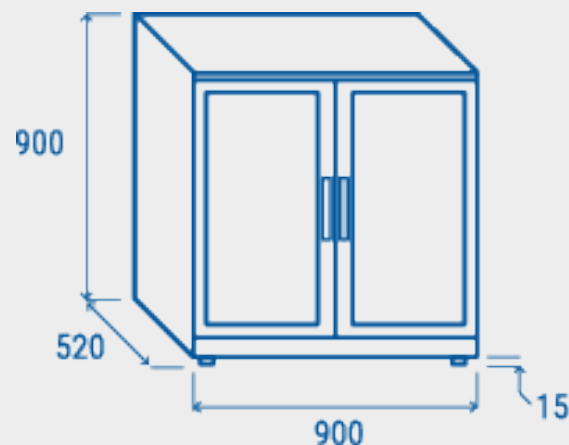

SPECIFICHE TECNICHE

PROFONDITÀ INTERNA	420 mm
ALTEZZA INTERNA	750 mm
LARGHEZZA INTERNA	820 mm
PROFONDITÀ	520 mm
ALTEZZA	900 mm
LARGHEZZA	900 mm
KW/24H	1.339 Kw
CAPACITÀ	201 L
RUMOROSITÀ	60 dB(A)
CONSUMO	230 W
PESO NETTO	62 Kg
TEMPERATURA	K2 (-1°C~+6°C)

CERTIFICAZIONI

