

AF300H VM

AF330H VM

AF350H VM

AF370H VM

Svedlinghaus®



AF350H VM

AFFETTACARNE VERTICALE SERIE HORECA

Vertical meat slicer Horeca series / Trancheur vertical à viande série Horeca
Vertikale Fleischneidemaschine Serie Horeca / Cortadora de carne vertical serie Horeca

Affettatrici verticali professionali, ideali per il taglio della carne. Fusione in lega di alluminio anodizzato, trasmissione a cinghia, motore con termica (escluso diam. 300), lama forgiata in acciaio temperato, scorrimento carrello su boccole autolubrificanti, piatto porta merce con doppio scorrimento, sistema di sblocco piatto di serie, affilatoio incorporato in fusione di alluminio e manopole rosse.

Vertical meat slicers recommended for professional use. Anodized cast aluminium alloy construction, belt driven transmission, motor with thermal protection (except for 300 mm blade slicers), forged and hardened steel blade, carriage running on self/lubricating bushes, two/ways sliding feed plate, carriage release device, cast/in aluminium sharpener assembly, red knobs.

Trancheur vertical professionnel recommandé pour couper n'importe quelle typologie de viande. Structure en fusion d'alliage d'aluminium anodisé, transmission à courroie, moteur avec protection thermique (à exception des trancheurs lame 300 mm), lame en acier trempé et forgé, coulissement du chariot sur bagues autolubrificantes, plateau porte produit coulissant dans les deux sens, système de déblocage du chariot, affûteur aluminium incorporé, poignées rouges.

Professionelle Vertikalschneider, ideal zum Schneiden von Fleisch, Guss aus eloxierter Aluminiumlegierung, Riemengetriebe, Motor mit Thermoschutz (ausgenommen: Durchmesser: 300 mm), geschmiedete Klinge aus gehärtetem Stahl, Schlitten auf selbstschmierenden Buchsen, Schnittguthalter mit Doppelschieber, Standard/Plattenfreigabesystem, eingebauter Schärfert aus Aluminiumguss, rote Drehknöpfe.

Cortadoras verticales profesionales, ideales para el corte de la carne. Fundición en aleación de aluminio anodizado, transmisión por correa, motor con protector térmico (excluido diám. 300mm), cuchilla forjada en acero templado, deslizamiento del carro sobre cojinetes autolubricantes, plato contenedor de carne con doble deslizamiento, sistema de desbloqueo plato de serie, afilador incorporado en aleación de aluminio, perrillas rojas.

OPTIONAL

VERNICIATURA (COLORI RAL)

RAL colours painting / Vernis couleurs RAL
Lackierung (RAL Farben) / Pintura colores RAL

MOTORE 24 V e VOLTAGGI SPECIALI

24 V Motor and special voltages / Moteur 24V et voltages spéciales
24 V Motor und Sonderspannungen / Motor 24V y voltajes especiales

KIT PIEDINI RIENTRANTI

Optional inward supporting feet / Kit pour déplacer les pieds vers l'intérieure
Set mit einklappbaren Füßchen / Kit patas hacia el interior

ESTRATTORE LAMA

Blade extractor / Extracteur lame
Messerabzieher / Extractor de cuchilla

PRODOTTO DI PULIZIA

Cleansing detergent / Détergent
Reinigungsmittel / Producto de limpieza

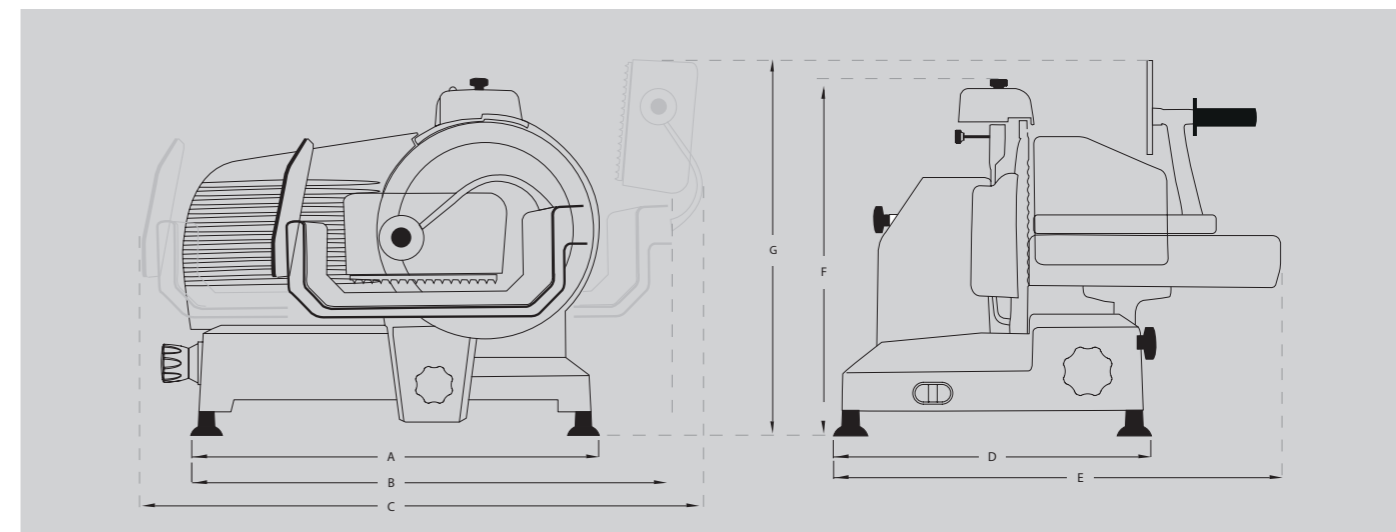

A DISTANZA PIEDINI

Distance between feet / Distance entre les pieds
Abstand zwischen der Füßchen / Distancia entre los pies

B INGOMBRO TAGLIO

Max overall dimension during cutting operation / Dimension max pendant le coupe
Platzbedarf beim Schneiden / Distancia máxima en la fase de corte

C INGOMBRO MAX INIZIO/FINE CORSA

Max distance beginning/end movement / Max distance début/fin mouvement
Maximaler Platzbedarf Beginn/Ende der Bewegung / Distancia máxima inicio/fin recorrido

D DISTANZA PIEDINI

Distance between feet / Distance entre les pieds
Abstand zwischen der Füßchen / Distancia entre los pies

E INGOMBRO MASSIMO IN LARGHEZZA

Overall width dimension / Dimension d'encombrement largeur
Maximaler Platzbedarf/Breite / Medida ancho máximo

F ALTEZZA

Height / Hauteur / Höhe / Altura

G INGOMBRO MASSIMO IN ALTEZZA

Overall height dimension / Dimension d'encombrement hauteur
Maximaler Platzbedarf/Höhe / Medida altura máxima

	AF300H VM	AF330H VM	AF350H VM	AF370H VM
A	495 mm	605 mm	605 mm	605 mm
B	600 mm	650 mm	650 mm	650 mm
C	800 mm	990 mm	990 mm	990 mm
D	360 mm	445 mm	445 mm	445 mm
E	530 mm	750 mm	750 mm	750 mm
F	460 mm	520 mm	550 mm	560 mm
G	570 mm	610 mm	610 mm	610 mm

MODELLO

AF300H VM

AF330H VM

AF350H VM

AF370H VM

CAPACITÀ TAGLIO

Cutting capacity / Capacité de coupe
Schneidleistung / Capacidad de corte

□ 270x190 mm
○ 190 mm

□ 300x230 mm
○ 230 mm

□ 300x245 mm
○ 245 mm

□ 300x255 mm
○ 255 mm

SPESSORE DI TAGLIO

Cutting thickness / Épaisseur de coupe
Schnittdicke / Espesor del corte

0÷16 mm

0÷16 mm

0÷16 mm

0÷16 mm

PESO

Weight / Poids / Gewicht / Peso

35 kg

40 kg

43 kg

44 kg

MOTORE

Motor / Moteur / Motor / Motor

0,270 kw

0,370 kw

0,370 kw

0,370 kw

LAMA DIAMETRO

Blade / Lame
Messerdurchmesser / Cuchilla

300 mm

330 mm

350 mm

370 mm

DIMENSIONI PIATTO

Carriage dimensions / Dimensions plateau
Ausmasse des Schlittentisches / Dimensiones plato

270x290 mm

320x470 mm

320x470 mm

320x470 mm

DIMENSIONI IMBALLO

Packing dimensions / Dimension emballage
Verpackungsgröße / Dimensiones embalaje

550x670x550 mm

650x800x610 mm

650x800x610 mm

650x800x610 mm