

DETTAGLI



1. Angoli interni arrotondati per una facile pulizia
2. Serratura vano motore di serie
3. "Thermal-braker" anti-condensazione sulla cornice interna della porta
4. Porta con sagomatura interna per una maggior tenuta termica
5. Motore estraibile per un servizio post-vendita più agevole
6. Top in granito bianco
7. Ventilatore interno di assistenza
8. Design della porta

CARATTERISTICHE GENERALI

Saladette refrigerata GN1/1 (TOP PIZZA)	•
Corpo esterno ed interno in acciaio Inox	•
Top in granito (Colore Bianco)	•
Refrigerazione statica	•
Sbrinatorio automatico a fermata compressore	•
Schiumatura in Ciclopentano (45mm di spessore per lato)	•
Termostato digitale	•
Vano motore estraibile per un servizio post-vendita più agevole	•
Thermal-braker in plastica anti-condensazione come cornice del corpo	•
Filtro del condensatore facilmente rimovibile	•
Vaschetta raccolta acqua separata in plastica	•
Pannello frontale con "fori asola" per una migliore circolazione dell'aria	•
Ripiani regolabili GN1/1: 3 Pcs e supporti per vaschette GN1/6	•
Porta autochiudente (Nuovo design con sagomatura interna per una maggior tenuta termica)	•
Guarnizione Estraibile	•
Serratura vano motore di serie	•
N.4 Piedini regolabili frontali + N.4 Roller fissi	•
Classe energetica: -	•

SPECIFICHE TECNICHE

PROFONDITÀ INTERNA	586 mm
ALTEZZA INTERNA	750 mm
LARGHEZZA INTERNA	1275 mm
PROFONDITÀ	700 mm
ALTEZZA	1090 mm
LARGHEZZA	1365 mm
KW/24H	4.34 Kw
CAPACITÀ	416L
RUMOROSITÀ	47 dB(A)
CONSUMO	230 W
PESO NETTO	142 Kg
TEMPERATURA	+0° ~ +8°C

DIMENSIONI

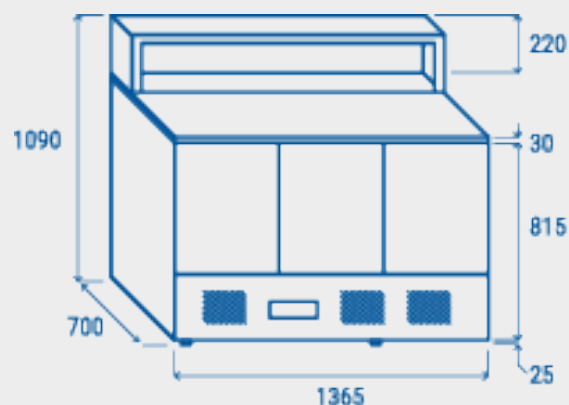

CERTIFICAZIONI

