

DETTAGLI



1. Ventilatore interno di assistenza
2. Serratura di serie

CARATTERISTICHE GENERALI

Drink cooler verticali 115 Lt.	•
Esterno in lamiera verniciata bianca, interno in termoformato bianco	•
Refrigerazione Roll-Bond con ventilatore di assistenza	•
Sbrinamento manuale	•
Schiumatura in Ciclopentano (45mm di spessore per lato)	•
Guarnizione Estraibile	•
Interuttore indipendente per le luci interne	•
Doppio vetro temperato di sicurezza (Curvo)	•
Termometro digitale	•
Porta reversibile	•
Serratura di serie	•
Ripiani regolabili (Colore Bianco): 3 Pcs	•
N.4 Piedini regolabili	•
Classe energetica: E	•

DIMENSIONI

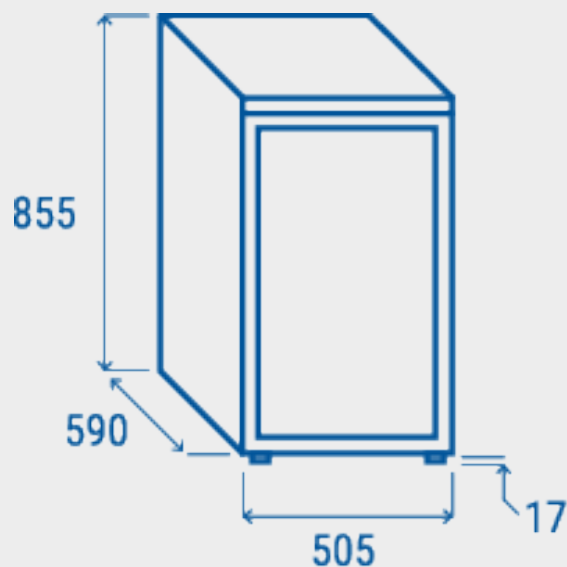

SPECIFICHE TECNICHE

PROFONDITÀ INTERNA	395 mm
ALTEZZA INTERNA	700 mm
LARGHEZZA INTERNA	410 mm
PROFONDITÀ	590 mm
ALTEZZA	855 mm
LARGHEZZA	505 mm
KW/24H	1.39 Kw
CAPACITÀ	115 L
RUMOROSITÀ	47 dB(A)
CONSUMO	90 W
PESO NETTO	37 Kg
TEMPERATURA	K4 (+1°C~+9°C)

CERTIFICAZIONI

