**DETTAGLI**



1. Angoli interni arrotondati per una facile pulizia
2. Interruttore generale, termostato digitale e serratura porta di serie
3. "Thermal-braker" anti-condensazione sulla cornice della porta
4. Porta con sagomatura interna per una maggior tenuta termica
5. Vano motore estraibile per un servizio post-vendita più agevole
6. Ventilatore interno di assistenza
7. Design della porta

**CARATTERISTICHE GENERALI**

Saladette refrigerata GN1/1 (TOP INOX)	•
Corpo esterno ed interno in acciaio Inox	•
Refrigerazione statica	•
Sbrinamento automatico a fermata compressore	•
Schiumatura in Ciclopentano (45mm di spessore per lato)	•
Termostato digitale	•
Vano motore estraibile per un servizio post-vendita più agevole	•
Thermal-braker in plastica anti-condensazione come cornice del corpo	•
Vaschetta raccolta acqua separata in plastica	•
Pannello frontale con "fori asola" per una migliore circolazione dell'aria	•
Ripiani regolabili GN1/1: 1 Pcs	•
Porta autochiudente (Nuovo design con sagomatura interna per una maggior tenuta termica)	•
Guarnizione Estraibile	•
Serratura vano motore di serie	•
N.4 Piedini regolabili	•
Classe energetica: B	•

**SPECIFICHE TECNICHE**

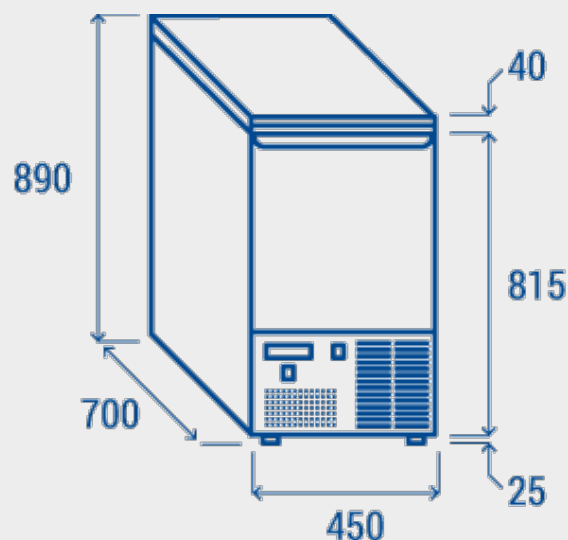
PROFONDITÀ INTERNA	585 mm
ALTEZZA INTERNA	492 mm
LARGHEZZA INTERNA	360 mm
PROFONDITÀ	700 mm
ALTEZZA	887 mm
LARGHEZZA	450 mm
KW/24H	1.465 Kw
CAPACITÀ	101 L
RUMOROSITÀ	47 dB(A)
CONSUMO	74 W
PESO NETTO	46 Kg
TEMPERATURA	+0° ~ +8°C

**DIMENSIONI**

**CERTIFICAZIONI**
