

# ABS | Armadi

ARMADIO REFRIGERATORE | CLASSE ENERGETICA A | INOX

# CRX 2



## DETTAGLI



## CARATTERISTICHE GENERALI

- Armadio refrigerato 200 Lt. (CLASSE A++)
- Armadio in acciaio con interno in termoformato
- Refrigerazione Roll-Bond con ventilatore di assistenza
- Sbrinamento automatico a fermata compressore
- Schiumatura in Ciclopentano (50mm di spessore per lato)
- Termostato Digitale
- Allarme apertura porta / Allarme alta temperatura
- Guarnizione Estraibile
- Porta reversibile con maniglia esterna in acciaio
- Serratura e interruttore generale di serie
- Ripiani regolabili: 2 Pcs + 1 Pcs sul fondo
- N.2 Piedini regolabili + N.2 ruote posteriori
- Classe energetica: A++

## SPECIFICHE TECNICHE

Dimensioni Esterne (LxPxH mm)	<b>598x679x838</b>
Dimensioni Interne (LxPxH mm)	<b>477x443x652</b>
Rumorosità	<b>40 dB(A)</b>
Consumo	<b>0.37 kWh/24h</b>
Capacità	<b>200 L</b>
Potenza Nominale	<b>56 W</b>
Peso Netto	<b>43 Kg</b>
Temperatura	<b>+0°C ~ +8°C</b>
Peso Lordo	<b>48 Kg</b>
Dimensioni Imballo (LxPxH mm)	<b>650x680x880</b>
Quantità di carico 20'/40'/40'HQ	<b>48/108/162</b>

## CERTIFICAZIONI

CE RoHS

## INGOMBRO PRODOTTO

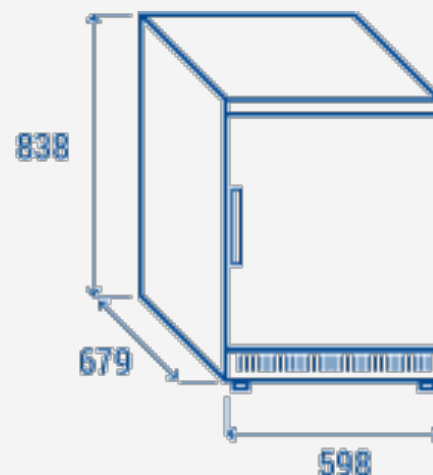

**COOL HEAD EUROPE**   
We make the world a cooler place

[www.coolheadeurope.com](http://www.coolheadeurope.com)