

INOX | Saladette

SALADETTE | GN1/1 | TOP INOX APRIBILE

CR 92A



DETTAGLI



Angoli interni arrotondati per una facile pulizia



Serratura vano motore di serie



"Thermal-braker" anti-condensazione sulla cornice interna della porta



Porta con sagomantura interna per una maggior tenuta termica

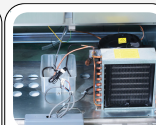

Motore estraibile per un servizio post-vendita più agevole



Supporti per vaschette "a uncino" per una maggiore stabilità



Ventilatore interno di assistenza



CARATTERISTICHE GENERALI

Saladette refrigerata GN1/1 (TOP APRIBILE)	•
Corpo esterno ed interno in acciaio Inox	•
Refrigerazione statica	•
Sbrinamento automatico a fermata compressore	•
Schiumatura in Ciclopentano (45mm di spessore per lato)	•
Termostato Digitale	•
Vano motore estraibile per un servizio post-vendita più agevole	•
Thermal-braker in plastica anti-condensazione come cornice del corpo	•
Filtro del condensatore facilmente rimovibile	•
Vaschetta raccolta acqua separata in plastica	•
Pannello frontale con "fori as asola" per una migliore circolazione dell'aria	•
Ripiani regolabili GN1/1: 2 Pcs	•
Porta autochiudente (Nuovo design con sagomantura interna per una maggior tenuta termica)	•
Guarnizione Estraibile	•
Serratura vano motore di serie	•
N.4 Piedini regolabili frontali + N.4 Roller fissi	•
Supporti vaschette "ad uncino" per una maggiore stabilità (Inclusi)	•
Classe energetica: -	•

SPECIFICHE TECNICHE

Dimensioni Esterne (LxPxH mm)	1045x700x883
Dimensioni Interne (LxPxH mm)	955x586x502
Rumorosità	50 dB(A)
Consumo	0 kWh/24h
Capacità	269L
Potenza Nominale	182 W
Peso Netto	87 Kg
Temperatura	+0° ~ +8°C
Peso Lordo	103 Kg
Dimensioni Imballo (LxPxH mm)	1105x775x1040
Quantità di carico 20'/40'/40'HQ	30/60/60

CERTIFICAZIONI

CE RoHS



INGOMBRO PRODOTTO

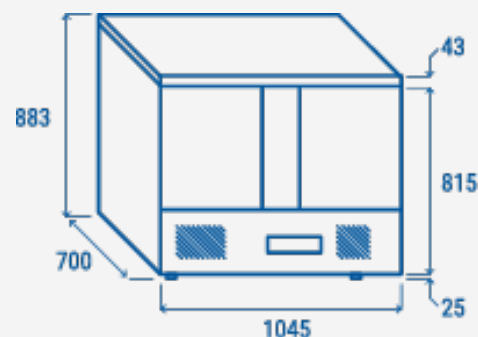

COOL HEAD EUROPE
We make the world a cooler place



www.coolheadeurope.com