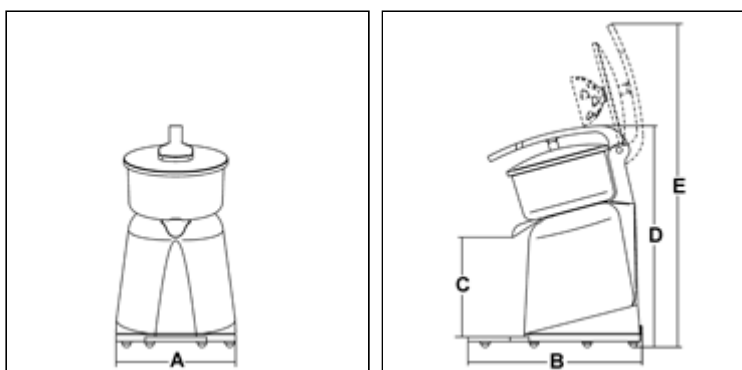

**LA FELSINEA S.R.L.**

Via L. Einaudi, 47
 35016 Piazzola Sul Brenta (PD) - ITALY
 Tel. +39 049 9601602 r.a. - Fax +39 049 9601606
 E-mail: info@felsinea.com
 Website: <http://www.felsinea.com>

SA MAXI con leva

- Imponente e prestante, adatto a grossi carichi di lavoro.
- Struttura in alluminio anodizzato.
- Vasca e leva in acciaio inox Aisi 304.
- Potente motore ventilato con riduzione ad ingranaggi.
- Disponibile sia con setaccio fisso che mobile.
- Disponibile con due dimensioni di pigna per adattarsi a tutti i tipi di agrume.
- Microinterruttore su pigna di serie.
- Variatore di velocità opzionale.
- Pratico sottobicchiere salvagoccia.

**Modello****SA MAXI LEVA****SA MAXI LEVA VV****Potenza**

Watt 150 - Hp 0,20

Watt 150 - Hp 0,20

Alimentazione

230V 50/60Hz F+N

230V 50/60Hz F+N

Giri/min.

320

280÷750

A

mm 210

mm 210

B

mm 300

mm 300

C

mm 173

mm 173

D	mm 385	mm 385
E	mm 570	mm 570
Peso netto	5 Kg	5 Kg
Dimensioni imballo	310x300x530 mm	310x300x530 mm
Peso lordo	6 Kg	6 Kg