



Cliente _____ Quantità _____
 Progetto _____ Posizione _____

FUN 650

Cucina a gas bacinelle smaltate, 4 fuochi, forno elettrico ventilato

Modello: F65/70CFGEB

Cod: MP01032132000

Dati Tecnici

Modularità:	Forno elettrico
Dimensioni (mm):	700x650x850
Dimensione forno (mm):	565x330x325
Potenza elettrica totale (kW):	3,96
Potenza gas totale (Kcal/h):	14790
Potenza gas totale (kW):	17,2
Tipologia forno:	Ventilato
Potenza forno (kW):	3,96
Range temperatura forno (°C):	50-300
Connessione gas:	1/2"
Tensione (V):	380-415
Elettricità (A):	6,5
Fasi:	3N
Sezione cavo (mmq):	5G1,5
Frequenza (Hz):	50
Volume netto (m3):	0,387
Dimensioni imballo (mm):	776x776x1180
Peso lordo (Kg):	90
Potenza fuoco 1 (kW):	5
Potenza fuoco 2 (kW):	3,6
Potenza fuoco 3 (kW):	5
Potenza fuoco 4 (kW):	3,6
Volume lordo (m3):	0,711

Caratteristiche

Brucciatori:	Accensione con piezo disponibili in ghisa con spartifiamma in ottone mono corona
Griglie:	In ghisa con lunghe razze
Piano:	Realizzato in acciaio inox AISI 304 con spessore 10/10 mm con bacinelle smaltate estraibili
Manopole:	Realizzate in una robusta mescola di polimero termoresistente di colore nero dotate di labirinto antri trafilemento liquidi
Maniglie:	Finitura alluminio spazzolato
Kit Gas:	kit conversione da gas naturale 30/50 m/bar (collaudo con gas naturale)

Disegno tecnico

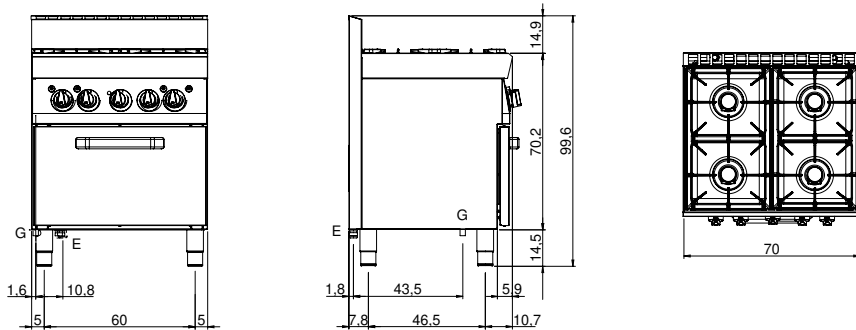

G: Connessione gas 1/2"

E: Alimentazione elettrica