

Cliente _____ Quantità _____
Progetto _____ Posizione _____**FUN 700**

Piano cottura a gas bacinelle smaltate, 2 fuochi, top

**Modello:** F70/40PCGB/T**Cod:** MP01012113002**Dati Tecnici**

Modularità:	Top
Dimensioni (mm):	400x700x300
Potenza gas totale (Kcal/h):	7911
Potenza gas totale (kW):	9,2
Connessione gas:	1/2"
Volume netto (m3):	0,084
Dimensioni imballo (mm):	477x776x612
Peso lordo (Kg):	29
Potenza fuoco 1 (kW):	5,5
Potenza fuoco 2 (kW):	3,7
Volume lordo (m3):	0,227

Caratteristiche

Brucciatori:	Completi di fiamma pilota disponibili in versione doppia o mono corona in ghisa
Griglie:	In ghisa con spartifiamma in ottone mono corona e doppia corona con pilota
Piano:	Realizzato in acciaio inox AISI 304 con spessore 10/10 mm con bacinelle smaltate estraibili
Manopole:	Realizzate in una robusta miscela di polimero termoresistente di colore nero dotate di labirinto antri trafileamento liquidi
Kit Gas:	kit conversione da gas naturale 30/50 m/bar (collaudo con gas naturale)

Disegno tecnico

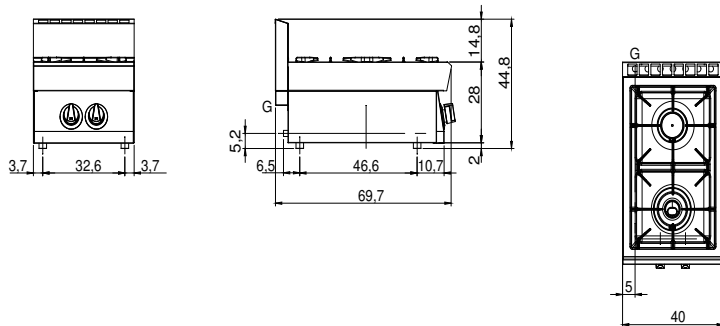

G: Connessione gas 1/2"